

**CENTRO AUDIOVISIVI CON LE ARTI
BOLZANO E I NUOVI MEDIA**



**ESPERIMENTI
DI LUCE DIPINTI
NELLO SPAZIO**

**PRIMAVERA
2015**

**PIÙ DI 1000 TITOLI
DA SCOPRIRE**



In me non c'è che futuro

ADRIANO OLIVETTI

CON LE ARTI E I NUOVI MEDIA PERCORSI INEDITI NEL VARIEGATO MONDO DELLE ARTI VISIVE E SONORE

La conoscenza dei linguaggi delle arti è fondamentale per la formazione di cittadini attivi e consapevoli. Il CAB Centro Audiovisivi di Bolzano presso il Centro Culturale Trevi mette a disposizione questa brochure tematica per promuovere una sezione speciale della Mediateca dedicata alle arti e ai nuovi media attraverso la proposta di spunti e percorsi inediti scegliendo di volta in volta un tema specifico.

Più di 1000 titoli che comprendono documentari e opere audiovisive su vari supporti digitali e multimediali, a disposizione di tutti gli interessati per il prestito gratuito. Un patrimonio in costante aggiornamento a partire dalle origini fino alle espressioni più avanzate nell'era contemporanea.

Un invito a comprendere un'opera d'arte con la guida di esperti, rivedere una pièce teatrale, avvicinarsi ai grandi maestri del design, dell'architettura, della fotografia, conoscere il mondo della pubblicità, esplorare l'universo della danza, della musica, dell'opera lirica, approfondire i classici e i grandi autori della letteratura, della poesia, della filosofia, rivedere la grande sceneggiatura, indagare le espressioni più avanzate dell'arte contemporanea attraverso le opere di videoartisti, rassegne, festival dedicati ai nuovi media e alle tecnologie digitali.

Il ciclo di rassegne è a cadenza quadrimestrale. Un appuntamento per ogni stagione che intende offrire un percorso innovativo, fluido e di libere associazioni tra le varie discipline delle arti visive e sonore, presenti nell'edizione aggiornata del catalogo arti & new media e più in generale nella dotazione del CAB, per una ricerca creativa di nuovi percorsi interdisciplinari.

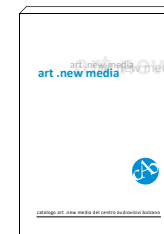

**GRATUITAMENTE
IN MEDIATECA**

CATALOGO
art.new media, 2012

*In copertina
"Chair one B" (2003)
di Konstantin Grcic*

**Ogni lettore, quando legge,
legge se stesso**

MARCEL PROUST

MARCEL PROUST Valentin Louis Georges Eugène Marcel Proust nasce a Parigi il 10 luglio 1871. Di natura ipersensibile, non riusciva ad addormentarsi senza il bacio della buona notte di sua madre. Questo bacio, le paure e le gioie a esso collegate, formano uno dei temi che ritroviamo nella sua opera prima *Jean Santeuil* (1895) e nel suo unico e monumentale romanzo *Alla ricerca del tempo perduto* (1913). Conduce una vita mondana frequentando i salotti dell'aristocrazia parigina, dove conosce compositori, artisti e letterati. La morte dei genitori presenta all'autore una dolorosa occasione per riflettere sul trascorrere del tempo e sulla memoria del passato. Proust prende in affitto un appartamento in Boulevard Haussmann e inizia a scrivere il suo capolavoro. Se il primo volume della sua opera passa inosservato, il secondo, *All'ombra delle fanciulle in fiore* (1919), gli assicura la gloria con il premio Goncourt. Pervaso da un'idea classica dell'amore, Proust si muove all'interno della tradizione francese, che unisce Racine, Stendhal e Flaubert. Lo scrittore consacra gli ultimi anni della sua vita all'ultimazione del romanzo che rimane incompiuto.



MARCEL PROUST
Auteuil-Neuilly-Passy, 1871
Parigi, 1922

**IN PRESTITO
NELLA MEDIATECA**

LETTERATURA
*Marcel Proust e la
memoria del tempo*
(Maurizio Ferraris)
Il Caffè Letterario n. 16
2010, DVD + BOOKLET



*Alcune immagini
tratte dal DVD
"Marcel Proust e la
memoria del tempo"*



ANTONIO CANOVA

Possagno, 1757
Venezia, 1822

ANTONIO CANOVA Scultore e pittore, figlio di uno scarpellino, si forma a Venezia. Grazie al successo, anche economico, delle sue prime opere riesce a trasferirsi a Roma. In questa città studia appassionatamente l'antico, entrando in contatto con il vivace ambiente internazionale che ne aveva fatto il centro di una nuova teorizzazione classicista, denominata Neoclassicismo. Superfici armoniose accarezzate da raffinati giochi di luce, rinvigoriscono il modello antico come fonte d'ispirazione culturale e artistica. Oltre all'attività di scultore, Canova è anche impegnato nella tutela e valorizzazione del patrimonio artistico. Le opere che l'ammirazione dei contemporanei consacra fra le più riuscite sono quelle a sfondo mitologico, come *Amore e Psiche* (1787-93) e *Venere e Adone* (1789-94). L'estrema finitezza formale di queste figure dalla sensualità sottile rappresentano i vertici della cultura neoclassica. Canova è anche l'ultimo anello di una catena che aveva affermato il primato dell'arte italiana in Europa, la rappresentazione della bellezza idealizzata, eterna e universale.

**IN PRESTITO
NELLA MEDIATECA**

ARTE
*Canova. Cantore
della bellezza eterna*
(Lorenzo Bonfiglio)
2009, DVD + BOOKLET



*Alcune opere
di Antonio Canova,
presentate nel
DVD monografico*

STUDIO AZZURRO Gruppo di artisti italiani multimediali. Attraverso la realizzazione di ambienti sensibili e interattivi, percorsi museali, performance teatrali e film, disegnano un percorso artistico trasversale alle tradizionali discipline. Un gruppo di lavoro aperto a differenti contributi e importanti collaborazioni. Un laboratorio dell'immaginario nella arte elettronica animato da uno spirito che ricorda quello della bottega medievale o rinascimentale, che coniuga una parte sperimentale con una componente formativa e valorizza l'esperienza artistica collettiva rispetto a un modello autoriale. Nel corso degli anni raggruppa trenta persone impegnate a estendere il ruolo del mezzo video inserito in un contesto artistico di ricerca. Realizza videoambienti che si sviluppano nel tempo in ambienti sensibili veri e propri, allargando l'esperienza partecipativa dello spettatore che interagisce emotivamente con l'installazione. Abbandona il monitor statico in favore di piccoli video-proiettori e sfrutta le novità tecnologiche di raffinati software programmati, raggiungendo un forte valore drammaturgico.



STUDIO AZZURRO

Fondato nel 1982 da
Fabio Cirifino, Paolo Rosa,
Leonardo Sangiorgi e
Stefano Roveda

**IN PRESTITO
NELLA MEDIATECA**

NEW MEDIA
Studio Azzurro
*Videoambienti, ambienti
sensibili e altre esperienze
tra arte, cinema, teatro
e musica*
Autori Vari
2007, 2 DVD + LIBRO



*Impressioni di
installazioni video
proposte da Studio
Azzurro nel corso
della loro carriera*

**IN PRESTITO
NELLA MEDIATECA**



JAMES TURRELL
Pasadena, 1943

JAMES TURRELL Artista americano, esponente di spicco della Land Art. Termine introdotto nel 1969 che indica azioni di utilizzazione o trasformazione di un luogo naturale, per lo più su vasta scala, come sviluppo di tematiche concettualiste. Tali opere, di non facile fruizione diretta, circolano in registrazioni filmiche e riprese fotografiche; oppure si concretizzano in mappe, che restituiscono le coordinate dell'intervento. Lavorando principalmente con la luce, Turrell ne studia l'influenza percettiva e psicologica in ambienti creati su misura. Il suo progetto più ambizioso rimane il *Roden Crater Project*. Iniziato nel 1974 questo progetto artistico si sviluppa all'interno del cratere di un vulcano spento. Scavando al suo interno ambienti e una rete di gallerie, Turrell ha creato uno spettacolare osservatorio sulla luce. Permettendo così allo spettatore l'esperienza unica al mondo di osservare le variazioni del cielo e del sole.

**IN PRESTITO
NELLA MEDIATECA**

NEW MEDIA
James Turrell
Passageways
(Carine Asscher)
2006, DVD

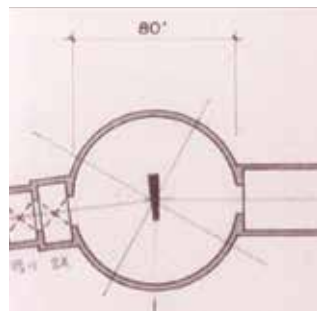

Le suggestioni cromatiche nella ricerca sulla luce, nei luoghi progettati da James Turrell

SUGGERIMENTI

ARTE

- 2009 Canova: Cantore della bellezza eterna · Fondazione Canova DVD + BOOKLET
- 2012 Monet e la delicatezza della luce · Il Caffè dell'arte n. 12 DVD + BOOKLET

MUSEI

- 2012 Parigi – Museo d'Orsay · Grandi Musei d'Europa n. 2 DVD
- 2012 Roma – Galleria Borghese · Grandi Musei d'Europa n. 4 DVD

NEW MEDIA

- 2006 James Turrell: Passageways (Landart) · Carine Asscher DVD
- 2007 Studio Azzurro: Videoambienti, ambienti sensibili e altre esperienze tra arte, cinema, teatro e musica · Autori Vari DVD + LIBRO

LETTERATURA

- 2010 Dante Alighieri e la Divina Commedia · Il Caffè Letterario n. 2 DVD + BOOKLET
- 2010 William Shakespeare e il teatro moderno · Il Caffè Letterario n. 5 DVD + BOOKLET
- 2010 Marcel Proust e la memoria del tempo · Il Caffè Letterario n. 16 DVD + BOOKLET

CINEMA

- 1968 2001: Odissea nello spazio · Regia: Stanley Kubrick DVD
- 1974 Lo specchio · Regia: Andrej Tarkovskij DVD
- 1983 E la nave va · Regia: Federico Fellini DVD
- 1997 Il quinto elemento · Regia: Luc Besson DVD
- 1999 Alla ricerca del cinema proustiano LIBRO
- 2006 Le particelle elementari · Regia: Oskar Roehler DVD

FILOSOFIA

- 2011 In me non c'è che futuro. Ritratto di Adriano Olivetti DVD + LIBRO
- 2011 Newton e la rivoluzione scientifica · Il Caffè Filosofico n. 5 DVD + BOOKLET
- 2014 Einstein · Grandangolo n. 3 LIBRO
- 2014 Newton · Grandangolo n. 27 LIBRO

Per l'elenco completo consultare il catalogo art.new media disponibile anche online:
www.provincia.bz.it/cultura/sezione-arti-new-media-2011.asp

L'editore si rende disponibile per gli eventuali aventi diritto sul materiale utilizzato

23.04.2015 GIORNATA MONDIALE DEL LIBRO

Un libro ti aspetta! Con un film in prestito partecipi a un'estrazione di premi in libri



Il Centro Audiovisivi di Bolzano promuove e diffonde la cultura audiovisiva, cinematografica e multimediale. La mediateca è un punto di riferimento per tutti i cittadini appassionati di cinema e coloro che intendono avvicinarsi a questa forma d'arte o approfondire la conoscenza delle arti e nuovi media, della storia e cultura del territorio attraverso il linguaggio filmico e le nuove tecnologie. Una struttura moderna e accogliente con personale qualificato che fornisce informazioni e offre consulenza per orientarsi nel vasto panorama del film d'autore. Tutti i cittadini interessati possono prendere in prestito gratuitamente film e documentari d'autore. Una raccolta in costante crescita di opere a partire dalle origini del cinema fino ad oggi.

Patrimonio filmico 9000 film

Sezione arti & new media 1000 documentari

Sezione alto adige 200 documentari

Biblioteca del cinema 700 libri

Colonne sonore 200 cd musicali

Modalità di prestito

Il prestito è gratuito

Possono essere presi in prestito

5 film e 3 colonne sonore per 7 giorni

5 libri per 30 giorni

Orario di apertura al pubblico

lunedì 14:30–18:30

martedì, mercoledì, venerdì 10:00–12.30 / 14:30–18:30

giovedì 10:00–19:00



CENTRO AUDIOVISIVI BOLZANO
PRESSO IL CENTRO TREVI

via Cappuccini 28
39100 Bolzano

prestito mediateca 0471 303396/97
prestito-audiovisivi@provincia.bz.it
www.provincia.bz.it/audiovisivi