

Wettbewerb - technische Schulassistenten – Fachbereich Mechanik
Concorso - assistenti tecnici scolastici – settore meccanica

Kuvert - Busta

A

Realisieren Sie in der Werkstatt die drei Teile, wie auf folgend abgebildet – Gesamtzeit beträgt 4 Stunden
Realizzare i tre particolari come da figure seguenti - tempo complessivo a disposizione 4 ore

Freie Wahl von nicht ausdrücklich angegeben Werten.

Libera assunzione da parte del candidato di quanto non espressamente specificato.

In der Bewertung fließen mit ein:

- Organisation, Arbeitsverlauf und -parameter
- Einhaltung der Maße, Qualität der Schweißnähte und anderer Verarbeitungen
- Einhaltung der Sicherheitsnormen

Nella valutazione si terrà conto di:

- Organizzazione, sequenza e parametri di lavoro
- Rispetto delle misure, qualità della saldatura e delle lavorazioni
- Rispetto delle norme antinfortunistiche

Dreharbeit – Tornitura (2h)

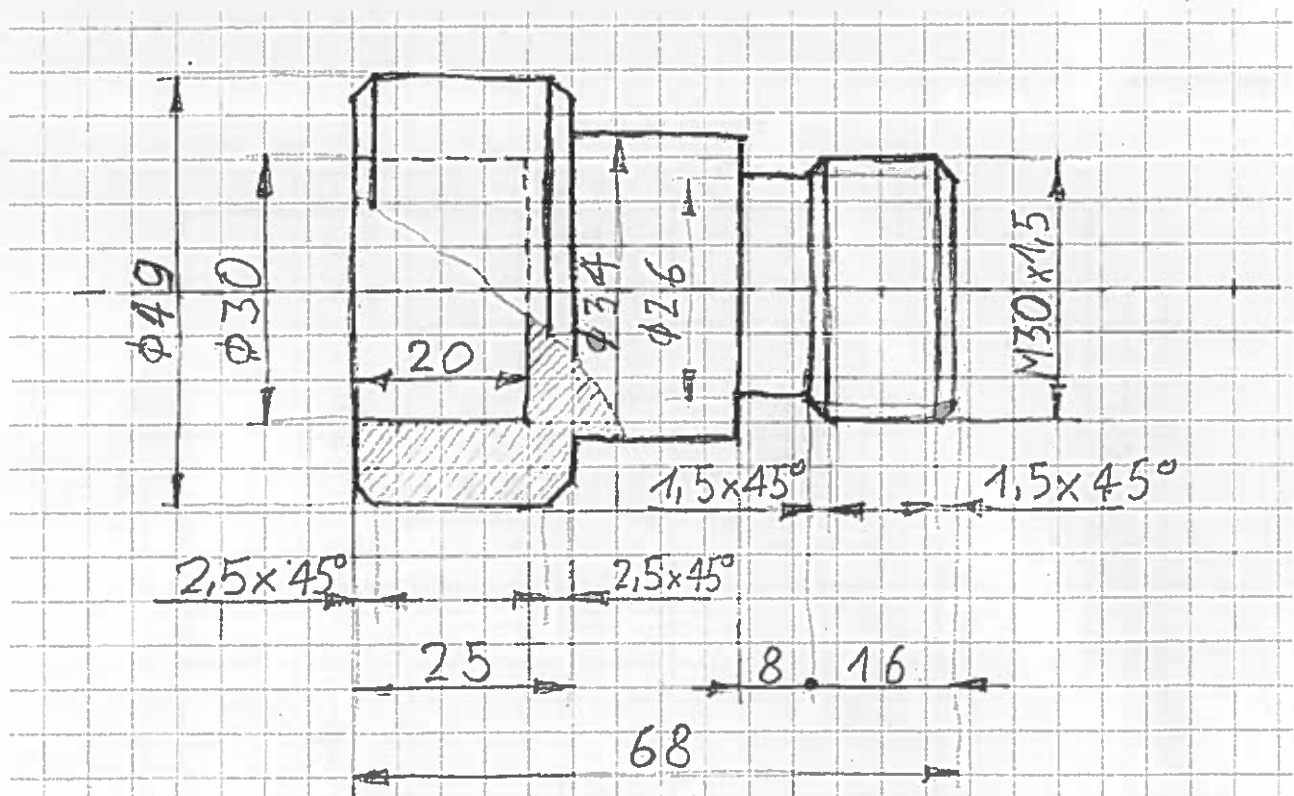

Allgemeine Toleranz $\pm 0,1$
Tolleranza generale

W. Ullrich
Christof Ullrich

Benjamin Muschel

Schweißen - Saldatura (1h)

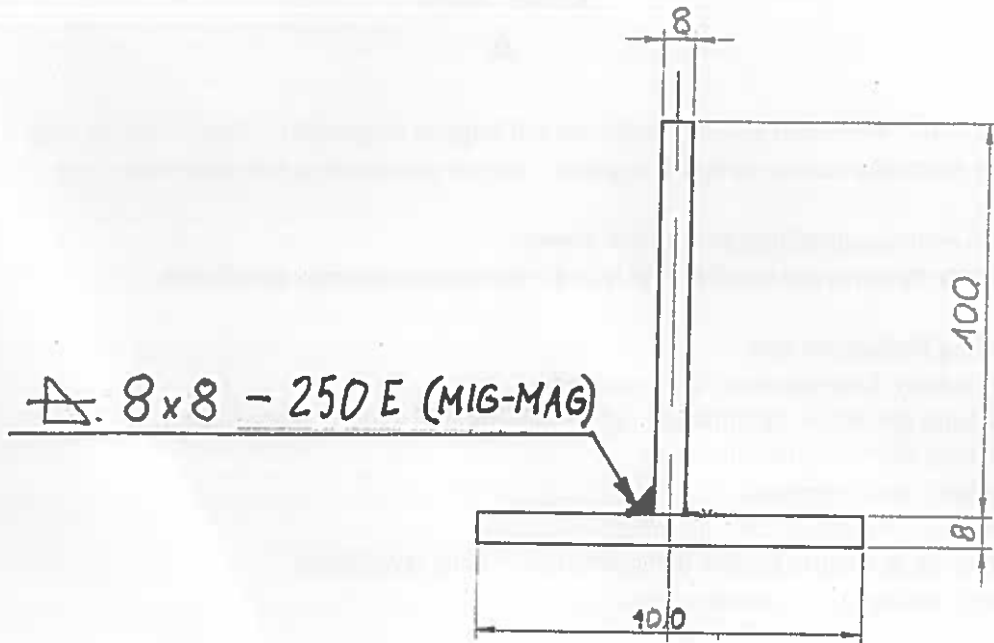

Gewindebohrung - Maschiatura (1h)

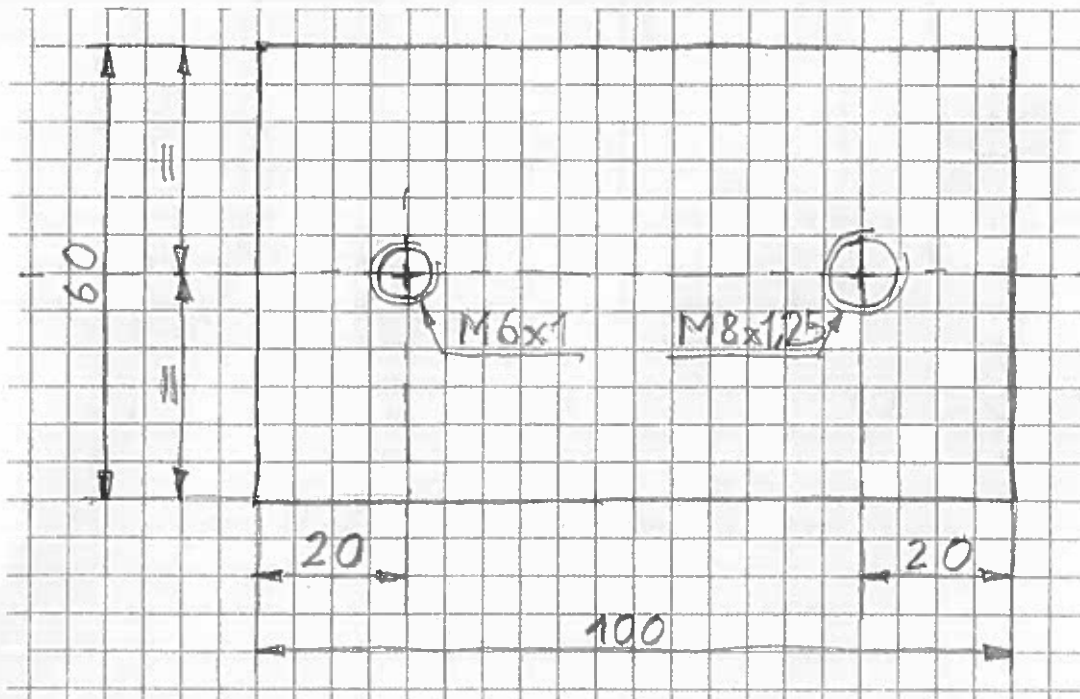

Dillwind
Beurteilt
Christoph

Wettbewerb - technische Schulassistenten – Fachbereich Mechanik
Concorso - assistenti tecnici scolastici – settore meccanica

Kuvert - Busta

C

Realisieren Sie in der Werkstatt die drei Teile, wie auf folgend abgebildet – Gesamtzeit beträgt 4 Stunden
Realizzare i tre particolari come da figure seguenti - tempo complessivo a disposizione 4 ore

Freie Wahl von nicht ausdrücklich angegeben Werten.

Libera assunzione da parte del candidato di quanto non espressamente specificato.

In der Bewertung fließen mit ein:

- Organisation, Arbeitsverlauf und -parameter
- Einhaltung der Maße, Qualität der Schweißnähte und anderer Verarbeitungen
- Einhaltung der Sicherheitsnormen

Nella valutazione si terrà conto di:

- Organizzazione, sequenza e parametri di lavoro
- Rispetto delle misure, qualità della saldatura e delle lavorazioni
- Rispetto delle norme antinfortunistiche

Dreharbeit – Tornitura (2h)

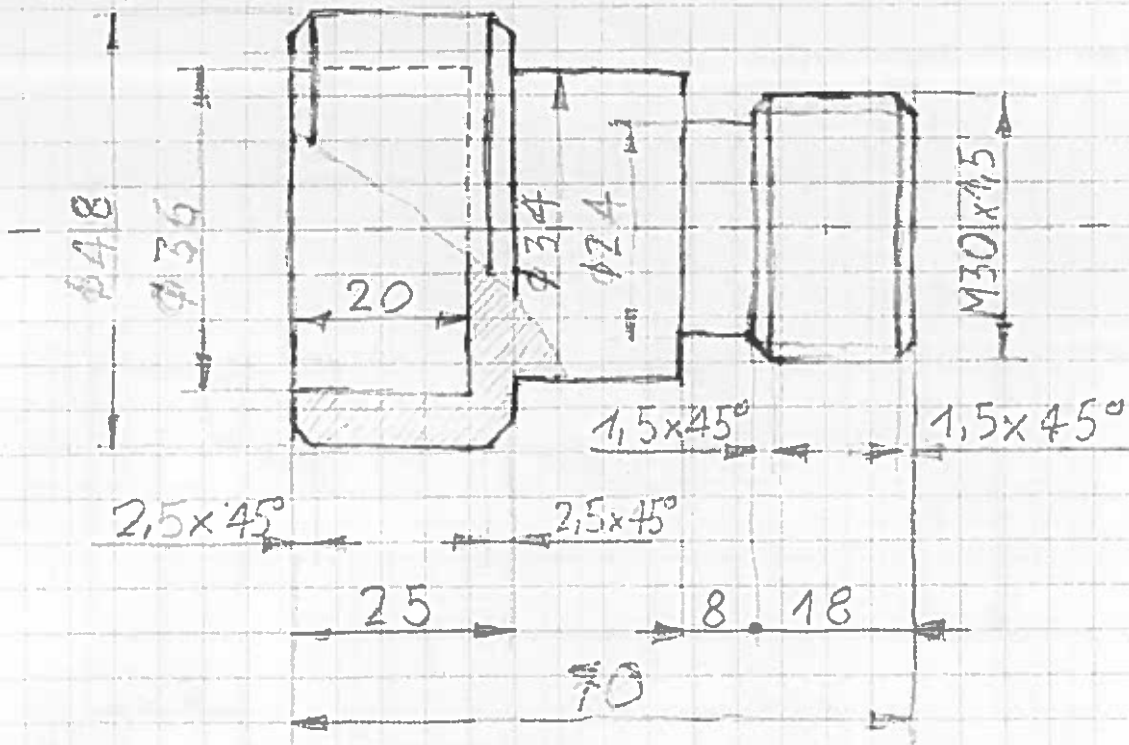

Allgemeine Toleranz $\pm 0,1$
Tolleranza generale

Handwritten signature

Handwritten signature

Handwritten signature

Schweißen - Saldatura (1h)

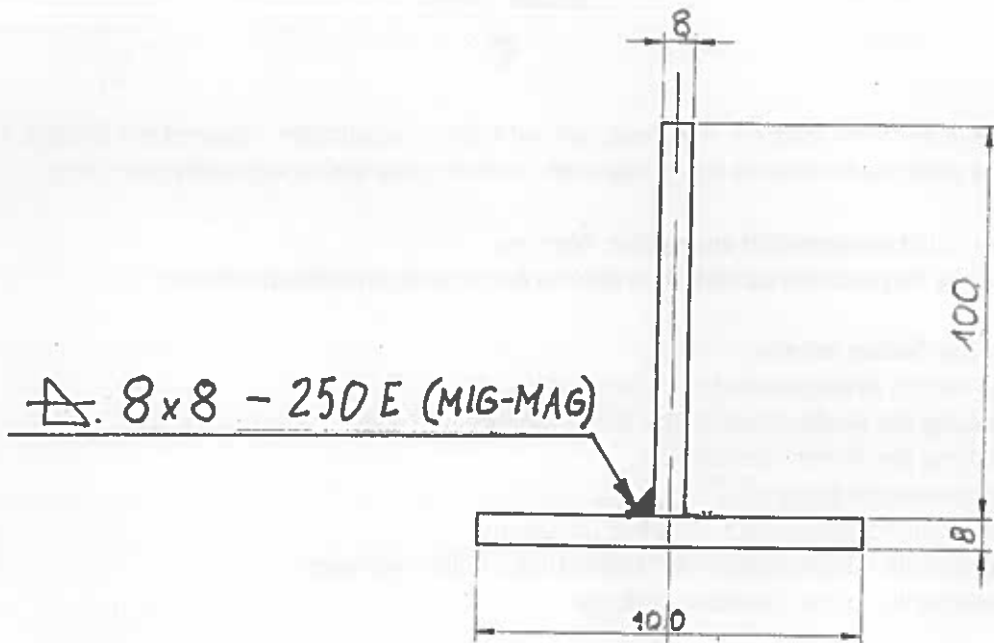

Gewindebohrung - Maschiatura (1h)



Beland

Berndt Moschill
Christoph